

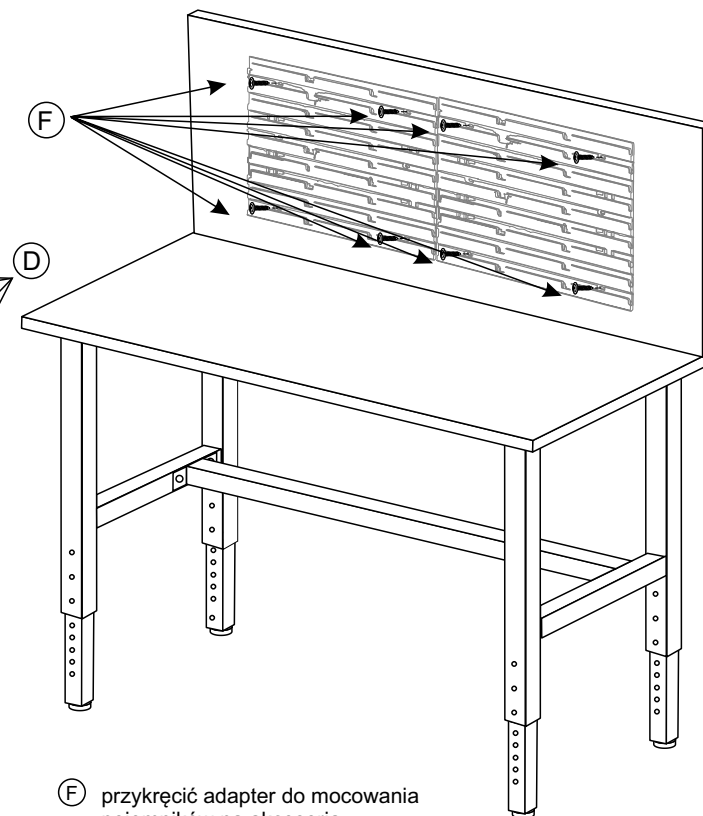

INSTRUKCJA MONTAŻU - STOŁU WARSZTATOWEGO

Kolejność montażu:

- Ⓐ Nóżkę o przekroju 35x35mm z 5 otworami włożyć w nogę o przekroju 40x40mm, skrócić śrubami M6x30 i nakrętkami Erikson. Zakres regulacji od 5 - 7.
- Ⓑ Po skręceniu w/w 4 nóżek należy skrócić stół w całość mocując poprzeczki do nóg za pomocą śrub M6x40mm i nakrętek M6 (12 koml.)

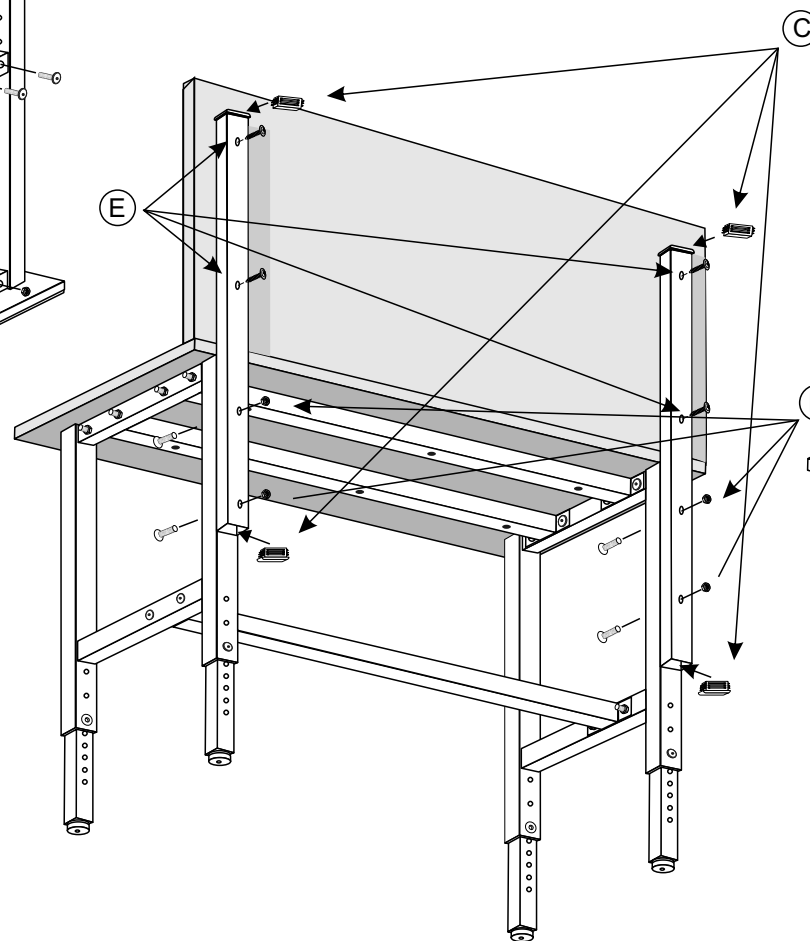
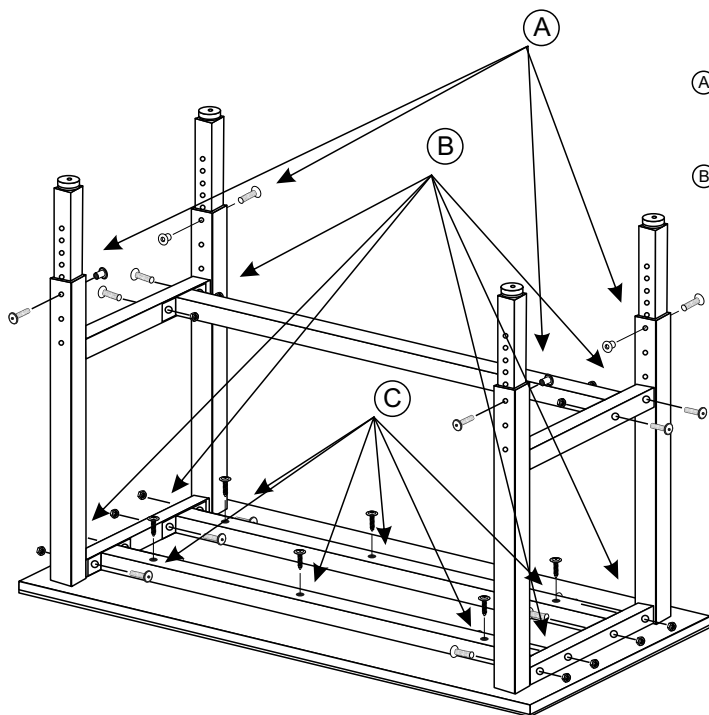

NADSTAWKA + STÓŁ MONTAŻ

- Ⓒ Nabić zaślepki do wspornika 40x20mm (2 elementy)
- Ⓓ Przykręcić wsporniki do nóg stołu śrubami M6x70mm i nakrętkami M6 (4 koml.)
- Ⓔ Przykręcić blat wkrętami do drewna 4x16mm

- Ⓕ przykręcić adapter do mocowania pojemników na akcesoria